

PVF 系列气动法兰蝶阀

应用范围:

船舶重工、石油化工、燃气、冶金、电子、电力装备、电镀涂装、纺织印染、造纸、医疗设备、生物制药、食品饮料、烟草、橡塑、给排水、暖通空调、环保设备、污水处理、消防安全、楼宇自控等。



订货号说明:

PVF-□-□-□-□-□-□-□-□-□

- 工作电压: 1-DC24V; 2-AC220V
- 附加功能: E-防爆; X-限位开关; S-带手轮
- 执行器型号: A-UPA; B-UPB
- 公称内径: 50-800 mm
- 连接方式: F-法兰式
- 流体温度: T4≤180℃; T5≤250℃; T6≤300℃
- 工作压力: P0-25bar
- 阀体材质: 0-WCB; 1-SS304; 2-SS316; 4-SS316L
- 工作原理: 1-常闭型; 2-标准型
- 系列号

技术参数:

介质: 水、气、油品及腐蚀性流体
 气压: 单作用 (5-7bar); 双作用 (4-7bar)
 限位开关: 实现反馈远程信号
 电气连接: 接线盒式、电缆引线式
 防爆等级: ExmI/IIT4

外形结构:

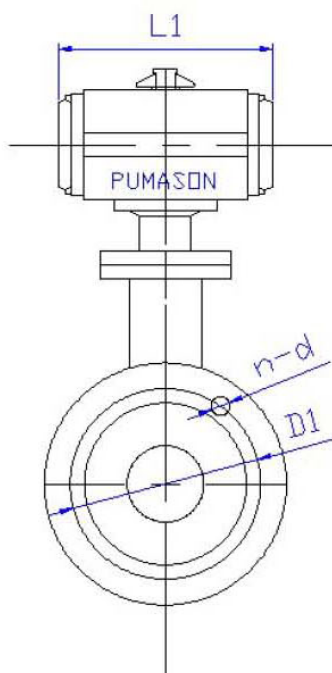
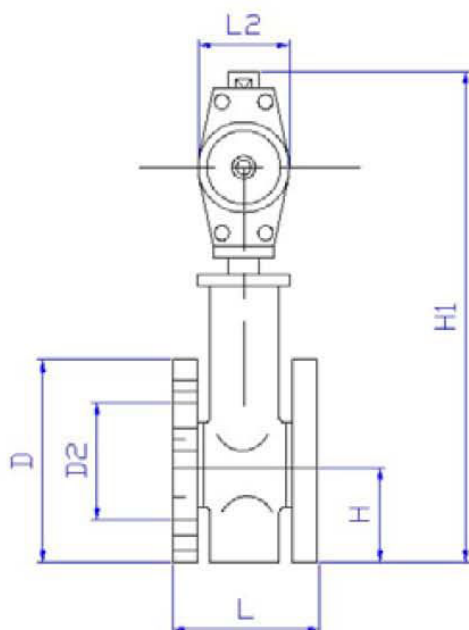

外形尺寸 (mm) :

DN	L	H	H1	A	B	D	D1	D2	n-d
50	108	82	445	125	125	165	125	99	4- \varnothing 18
65	112	92	465	125	125	185	145	118	4- \varnothing 18
80	114	100	485	125	125	200	160	132	8- \varnothing 18
100	127	110	500	125	125	220	180	156	8- \varnothing 18
125	140	125	682	325	245	250	210	184	8- \varnothing 18
150	140	142	736	325	245	285	240	211	8- \varnothing 22
200	152	170	800	325	245	340	295	266	12- \varnothing 22
250	250	198	895	363	313	405	355	319	12- \varnothing 26
300	270	222	956	363	313	460	410	370	12- \varnothing 26
350	290	252	1030	363	313	520	470	429	16- \varnothing 26
400	310	282	1105	363	313	580	525	480	16- \varnothing 30
450	330	308	1186	465	439	640	585	548	20- \varnothing 30
500	350	335	1280	546	431	715	650	609	20- \varnothing 33
600	390	390	1320	546	556	840	770	720	20- \varnothing 36
700	430	448	1430	546	556	910	840	794	24- \varnothing 36
800	470	508	1545	546	556	1025	950	901	24- \varnothing 39

选型指导:

1. 流体介质的压力、温度等参数务必要按实际工况提供。
2. 由于阀门的不同扭矩和特殊流体的需要，而另行配置不同的规格的执行器时，以上尺寸随之变化。
3. 如有特殊需求请致电我公司，有专业的技术人员指导选型。